



Equipos y Productos para Industrias, Hoteles y Lavanderías

Wet
Cleaning[®]

**UTILIZAR AGUA PARA
CUIDAR LA ROPA DELICADA**





El sistema Wet Cleaning
permite recuperar con agua la limpieza
y el brillo de las prendas más delicadas.

Gracias a nuestro constante desarrollo
conseguimos los mejores programas de lavado
secado y acabado, especialmente pensados
para las prendas que necesitan el mejor trato.

Wet Cleaning^W

Método Wet Cleaning:

PRE-DESMANCHADO - LAVADO - SECADO - ACABADO O PLANCHADO



Wet cleaning
profesional



Wet Cleaning
delicado



Wet Cleaning
súper delicado

Wet Cleaning[®]

LIMPIEZA EN SECO



LAVADO A MANO

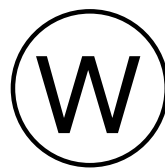
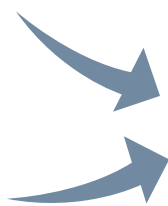

Wet cleaning profesional

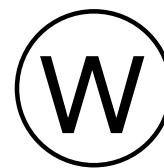

Wet Cleaning delicado



Wet Cleaning súper delicado

El proceso óptimo y equilibrado para un lavado profesional con ÉXITO.

Diagrama de Sinner

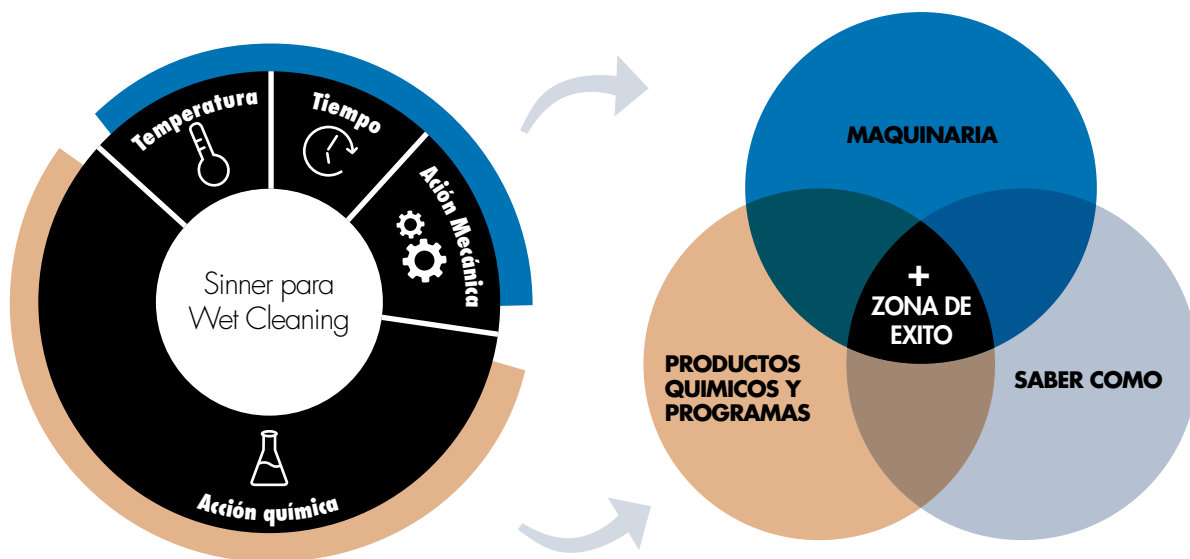

La mejor solución por su **efectividad diaria**

80% **20%**

El 80% de las manchas son solubles en agua (concepto de Wet Cleaning)

Sólo el 20% de las manchas no son solubles en agua (concepto de limpieza en seco).

entonces...

¿Por qué se utilizan en el mercado materiales que sólo están preparados para tratar el 20% de las manchas?

La solución es Wet Cleaning.

Tabla de tipos de manchas

TIPO DE MANCHA	LIMPIEZA EN SECO	WET CLEANING
Sudor	2	5
Protéínas	1	5
Grasa	5	4
Olores corporales	1	5
Regurgitación	3,5	3

Comparativa de la limpieza en seco frente al Wet Cleaning para las manchas más comunes
1= pésimo / 5= excelente

Wet Cleaning®



KIT PROFESIONAL

KIT INDUSTRIAL

LUGAR	FINALIDAD	PRENDAS POR DÍA	MODELO LAVADORA	DANUBIO KIT
Tiendas pequeñas	Reemplazo Dry Cleaning Principiante en Wet Cleaning	66	WPR-8 ET2	KIT 1
Tiendas pequeñas	Reemplazo Dry Cleaning Maquinaria adicional Principiante en Wet Cleaning	83	WPR-10 ET2	KIT 1
Tiendas pequeñas	Reemplazo Dry Cleaning	129	WED-11 ET2	KIT 1
Tiendas medianas Nuevas tiendas	Reemplazo Dry Cleaning Tienda Nueva	168	WED-14 ET2	KIT 1
Tiendas medianas (centro comercial) Nuevas tiendas	Reemplazo Dry Cleaning Tienda Nueva	233/288	WED-18 ET2	KIT 1
Tiendas grandes (centro comercial)	Reemplazo Dry Cleaning tienda grande. Gran potencial, crecimiento importante.	323	WED-28 ET2	KIT 1
Lavanderías Tiendas grandes (centro comercial)	Fábricas	452	WED-35C ET2	KIT 1

Pictogramas importantes para el Wet Cleaning



Llenado con tambor parado



Vaciado con tambor parado



DOSIFICACIÓN

Dosificar en el momento preciso, con la cantidad necesaria, nos da la seguridad en el proceso y homogeneidad del resultado. Y lo más importante: tranquilidad.

8 señales de dosificación estándar + 6 opcionales (tiempo dosificación, retardo, selección inicio) para todos los modelos.



CONTROL TOTAL CON EL EASY TOUCH 2

Programación fácil con pictogramas a través de la pantalla táctil de la propia máquina o a través del "Wesh Control" con PC.



AQUA-FLOW

Kit opcional para dar el máximo cuidado a las prendas: recirculación del agua del baño, aumento el flujo de agua con químicos, acorta el ciclo y mejora la efectividad sin acción mecánica.



LAVADO



DRY TO EN UNA



UNIDADES KIT	KG	MODELO SECADORA	PRENDAS POR CICLO	CICLOS POR DIA	MAQUINA LIBRE PARA OTROS USOS	VENTAJAS
8	5	DPR-8 ET2	7	9	55%	Muy baja inversión. Kit perfecto para principiantes. Bajos gastos de funcionamiento. Perfecto para pequeñas tandas de producción.
10	6	DPR-10 ET2	9	9	55%	Muy baja inversión. Kit perfecto para principiantes. Bajos gastos de funcionamiento. Ideal para hacer sólo Wet Cleaning.
11	6	DD11-GOLD ET2	9	14	30%	Tiendas con pequeñas tandas de Wet Cleaning pero en gran funcionamiento. Flexibilidad. Compromiso flexibilidad vs. producción.
14	8,5	DD14-GOLD ET2	12	14	30%	Muy baja inversión. Tiendas con pequeñas tandas de Wet Cleaning pero en gran funcionamiento. Flexibilidad. Compromiso flexibilidad vs. producción
18/22	10/13	DD-18/22- GOLD-ET2	14/16	16/18	30%	Pack perfecto para tiendas (Wet Cleaning y prendas estándar). Productividad. Puede lavar grandes edredones.
28	16,5	DD28-GOLD ET2	23	14	30%	Pack perfecto para tiendas (Wet Cleaning y prendas estándar). Productividad en Wet Cleaning. Productividad en lavandería.
35	22	DD35-GOLD ET2	32	14	30%	Pack perfecto para tiendas (Wet Cleaning y prendas estándar). Productividad en Wet Cleaning. Productividad en lavandería.



SECADO



CONTROL DE LA TEMPERATURA

El control de la temperatura y flujo de aire dan el secado perfecto para las prendas delicadas. El sensor de humedad nos ayuda en el proceso de secado, dejando el nivel de humedad adecuado para su planchado posterior.

Sensor de temperatura - IN

Sensor de temperatura - OUT

Sensor de humedad.

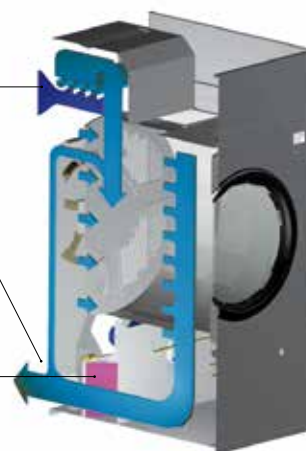

UNIFORMES DE HOSTELERÍA



HOSPEDAJE DE ANCIANOS



Wet
Cleaning®

Ámbitos de aplicación

Para más información, consulte nuestros folletos y fichas técnicas disponibles en nuestro sitio web.

www.danube-international.com

PLANCHADO



Lavadoras profesionales e industriales

Las lavadoras profesionales e industriales DANUBE, con el nuevo microprocesador (y software) EASY TOUCH 2, ofrecen un entorno fácil de usar y una programación ideal para la Aqualimpieza.

Todos los modelos, de 8 a 120 kg, están equipados con características excepcionales, como tambor y cuba de acero inoxidable, mezcla automática de agua caliente/fría, tambor con acción mecánica mejorada, etc.



WPR-8/10



WED-14

Secadoras profesionales e industriales

Las secadoras profesionales e industriales DANUBE, con el nuevo microprocesador EASY TOUCH 2, ofrecen una variedad de gamas y capacidades de 8 a 80 kg.

La gama GOLD está equipada con las características ideales para garantizar los mejores resultados: recirculación del aire (recuperación del aire), control inteligente de la humedad, paneles y circuito de aire aislados térmicamente, tambor de acero inoxidable, inversión del tambor, Soft Dry: perforaciones profundas en el tambor para cuidar la ropa delicada.



DPR-8/10



DD-18 GOLD

STACK El dúo profesional

La forma más fácil y económica de iniciarse en la Aqualimpieza. La STACK es la solución más asequible para máquinas de 8 y 10 kg, o de 4,5 y 6 kg de prendas delicadas.

Al igual que las máquinas industriales, la STACK ofrece una programación sencilla con EASY TOUCH 2 para mejorar la funcionalidad y el rendimiento.



WPR-8 + DPR-8 STACK

AQUABAC / AQUABAC XL Depósitos de recuperación de agua

Sistema perfecto para recuperar el agua y los productos químicos de las distintas fases de lavado. Los productos químicos pueden mezclarse previamente con el agua antes de su uso.





Wet
Cleaning®

Soluciones de acabado

Planchado / Acabados

MESAS ASPIRANTES, SOPLANTES,
GENERADORAS DE VAPOR

Disponible con caldera eléctrica de vapor y aspirador integrados, o preparada para conectarse a un sistema externo de vapor y aire.

Disponible en las siguientes versiones:

- Mesa de planchado aspirante y soplante PONY, modelo FVC/S.
- Mesa de planchado aspirante y soplante PONY, modelo Genus.
- Mesa aspirante y soplante, modelo OMEGA-PRO.



TFC-AVS

Maniqués

Maniquí tensor automático para piezas con mangas y prendas similares.

Ciclo de trabajo controlado por tarjeta con 9 programas de planchado en memoria fáciles de modificar.

Eje telescópico hasta 1500mm, eje giratorio 350° y cuchilla de bloqueo automático de la prenda, sensores de búsqueda automática de la longitud de la prenda, doble sistema antiestiramiento en anchura y altura, unidad de hombro ajustable y clip de bloqueo del cuello, válvula de ajuste del flujo de aire.

- Para conectar a la red de aire y vapor.
- Puede instalarse con el generador de vapor GV-24 - 22 kw + bandeja de condensados de 83.



GENERADOR DE VAPOR + RECUPERACION DE CONDENSADO



MFV

Maniquí para pantalones

Maniquí de acabado para pantalones con tensores de pelvis y patas neumáticas, para conexión a sistemas de vapor y aire comprimido.

Estiramiento de piernas ajustable en altura, pinzas de carro y pierna en acero inoxidable. Ventilador trifásico integrado; Dispositivo de calefacción por aire. Tarjeta electrónica para programar nueve ciclos de planchado.

Ciclo de planchado que controla el tiempo de vaporización, el tiempo de vapor/aire y el tiempo de secado. Tres reguladores de presión.

Indicador de tamaño manual.
Control mecánico del caudal de aire.



MFP

Wet
Cleaning®

www.danube-international.com

 **DANUBE**



**FABRICANTE DE EQUIPOS
DE LAVANDERÍA INDUSTRIAL
DESDE 1947**

DANUBE International
Parc d'Activités de Sologne - CS 10026
41600 Lamotte-Beuvron - FRANCE
Tél.: +33 (0)2 54 88 05 76
Fax: +33 (0)2 54 96 89 04
Hotline: +33 (0)2 54 88 83 22
support@danube.fr
SAV: +33 (0)2 54 88 83 65
Logistique commandes: +33 (0)2 54 88 05 76
info@danube-international.com

ENERCOM 

Oficina Principal:

C/1ra. #54, Ave. Independencia Km 7½,
Santo Domingo, República Dominicana
Tel.: 809-534-9240 • Fax: 809-534-9269

Oficina de Ventas en Bávoro:

Tel: 809-466-1055



E-mails:
habreu@enercom.com.do
ventas@enercom.com.do



PLUS D'INFO:



ONNERA GROUP